

# VACULYFT E

**Den smidiga läggningssmaskinen för marksten, kantsten, mursten, säckar, plattor mm.**

- **VACULYFT E** är mycket enkel att använda. Ergonomiskt utformad för att förhindra arbets-skador på ryggen, axlar, händer och knän.
- **VACULYFT E** drivs med eldrift och håller därför en låg ljudnivå.
- **VACULYFT E** Minskar läggningstiden radikalt vilket innebär ekonomiska fördelar jämfört med manuell läggning.
- **VACULYFT E** är anpassad för att lyfta olika typer av lyftobjekt. Med ett enkelt handgrepp byter man verktyg och kan lyfta allt från marksten i de flesta utföranden till plattor, kantsten, natursten, lock och säckar mm.
- **VACULYFT E** har hydrauliska stödben för enkel, snabb och säker etablering. Eldriven vakuumpump och hydraulik.

**Ergonomisk**  
**Minskar läggningstiden**  
**Låg Ljudnivå**

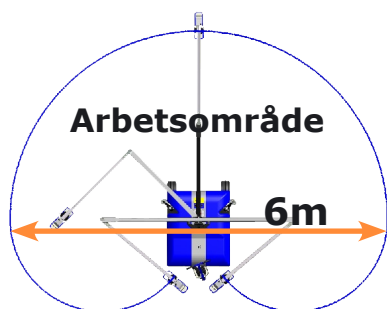

Max last: 60kg/100kg  
Egenvikt: 500kg/650kg  
Mått: L=1600mm, B=1000mm, H=2350mm  
Eldrift: 380V/16A säkring

